

## ОБЩИЕ ХАРАКТЕРИСТИКИ

Шаровой кран из трёх частей, полнопроходной

Антистатическое устройство

Защита вала от прорыва

Система двойной блокировки и продувки

Пожаробезопасное исполнение

Аварийный инжектор герметика (для размеров DN150 и выше)

Дренажный клапан (для размеров DN150 и выше)

Подъёмные проушины и несущие опоры (для размеров DN200 и выше)

## СТАНДАРТЫ ИСПОЛНЕНИЯ

Конструкция ASME B16.34 / API 6D

Строительная длина ASME B16.10 / API 6D

Фланцевые соединения ASME B16.5 / B16.47A

Испытания API 6D

Испытания на пожаробезопасность API 607 / API 6FA



Чертёж № IN8306  
Ревизия 01 09.12.2008

Конструкция и материалы могут быть изменены без предупреждения, исключая возможные ошибки и пропуски

№	Деталь	Материал, исполнение A105/ENP*	Материал, исполнение F316/316*
01	Корпус	ASTM A105 / 1.0460	ASTM A182-F316 / 1.4401
02	Затвор	ASTM A105 / 1.0460	ASTM A182-F316 / 1.4401
03	Шар	ASTM A105 / 1.0460 + никель-фосфорное покрытие	ASTM A182-F316 / 1.4401
04	Седло в комплекте	см. позиции 5 и 6	см. позиции 5 и 6
05	Вставное седло	PTFE / нейлон	PTFE / нейлон
06	Кольцо седла	ASTM A105 / 1.0460 + никель-фосфорное покрытие	ASTM A182-F316 / 1.4401
07	Вал	ASTM A105 / 1.0460 + никель-фосфорное покрытие	17-4PH
08	Установочный штифт	Нержавеющая сталь	Нержавеющая сталь
09	Шайба	PTFE	PTFE
10	Подвес цапфы	ASTM A105 / 1.0460 + никель-фосфорное покрытие	ASTM A182-F316 / 1.4401
11	Прокладка сальника**	304SS / 1.4301 + графит	316SS / 1.4401 + графит
12	Уплотнение корпуса**	304SS / 1.4301 + графит	316SS / 1.4401 + графит
13	Промежуточное кольцо***	PTFE	PTFE
14	Пожаробезопасное уплотнение седла	Гибкий графит	Гибкий графит
15	Пожаробезопасное уплотнение вала	Гибкий графит	Гибкий графит
16	Фланец с уплотнением	ASTM A105 / 1.0460	ASTM A182-F316 / 1.4401
17	Верхний фланец	ASTM A105 / 1.0460	ASTM A182-F316 / 1.4401
18	Упорная шайба	PTFE	PTFE
19	Подшипник	316 / 1.4401 + PTFE + MoS2	316 / 1.4401 + PTFE + MoS2
20	Фланец седла	ASTM A105 / 1.0460 + никель-фосфорное покрытие	ASTM A182-F316 / 1.4401
21	Дренажный клапан	Нержавеющая сталь	Нержавеющая сталь
22	Сливное отверстие	Нержавеющая сталь	Нержавеющая сталь
23	Пружина седла	Inconel X-750	Inconel X-750
24	Антистатическая пружина	Нержавеющая сталь	Нержавеющая сталь
25	Антистатическая пробка	Нержавеющая сталь	Нержавеющая сталь
26	Уплотнительное кольцо	NBR / Viton	NBR / Viton
27	Уплотнительное кольцо	NBR / Viton	NBR / Viton
28	Уплотнительное кольцо	NBR / Viton	NBR / Viton
29	Уплотнительное кольцо	NBR / Viton	NBR / Viton
30	Болт корпуса	ASTM A193-B7	ASTM A193-B8
31	Гайка корпуса	ASTM A194-2H	ASTM A194-8
32	Винт	Углеродистая сталь	Нержавеющая сталь
33	Винт	Углеродистая сталь	Нержавеющая сталь
34	Штифт сальника***	Углеродистая сталь	Нержавеющая сталь
35	Шпонка	Углеродистая сталь	Нержавеющая сталь
36	Инжектор герметика седла	Нержавеющая сталь	Нержавеющая сталь
37	Инжектор герметика вала	Нержавеющая сталь	Нержавеющая сталь

\* другие исполнения по запросу  
 \*\* рекомендуемые запасные части  
 \*\*\* опциональные компоненты

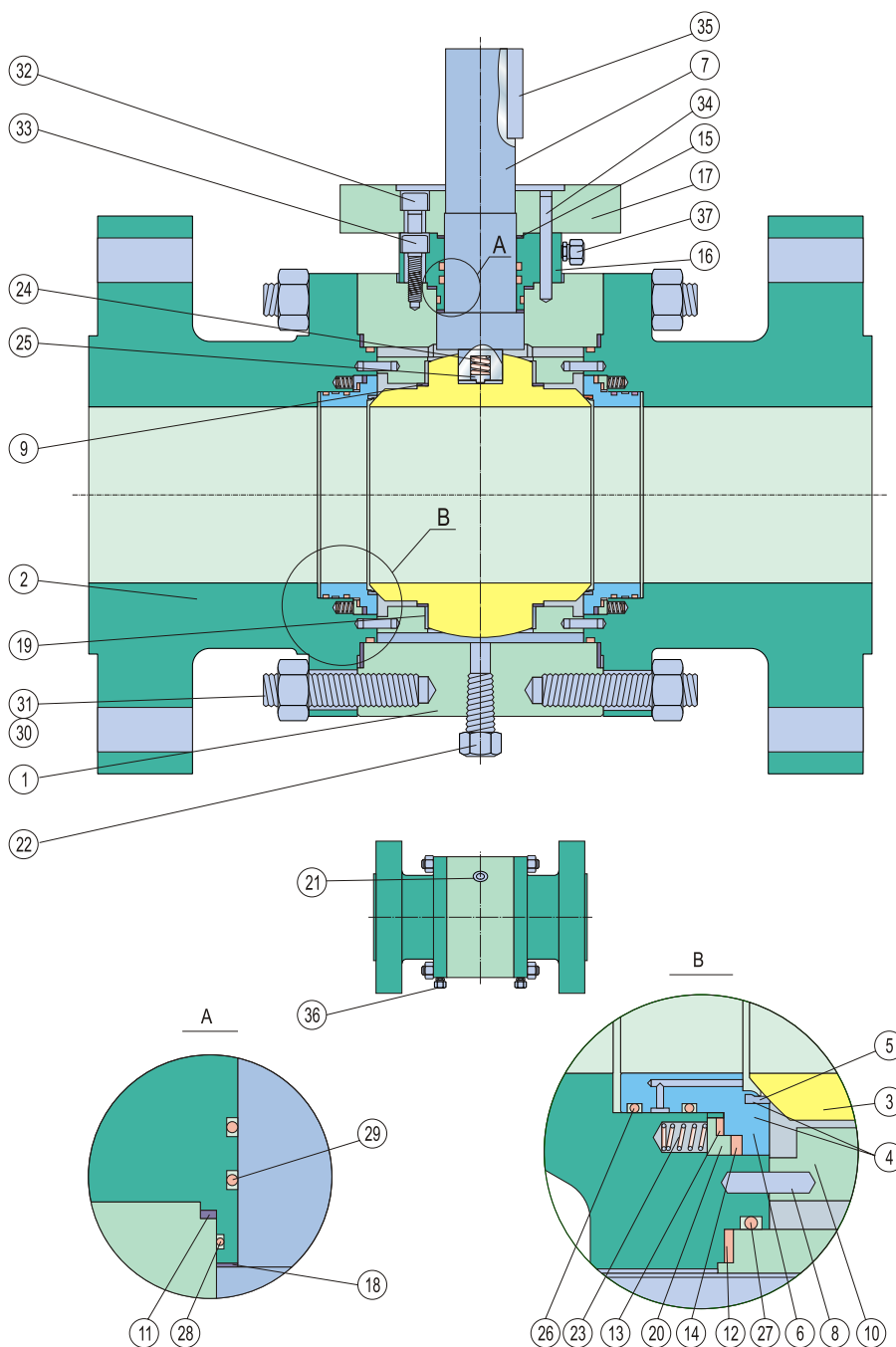
Чертеж №	IN8306
Ревизия 01	09.12.2008

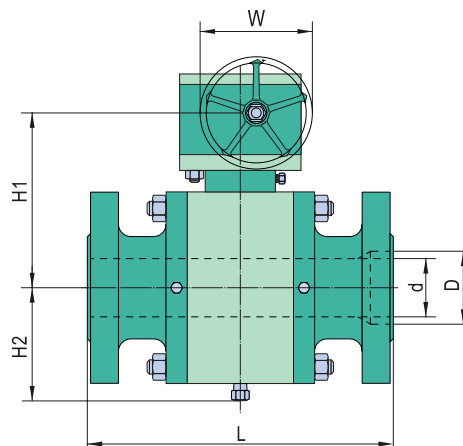
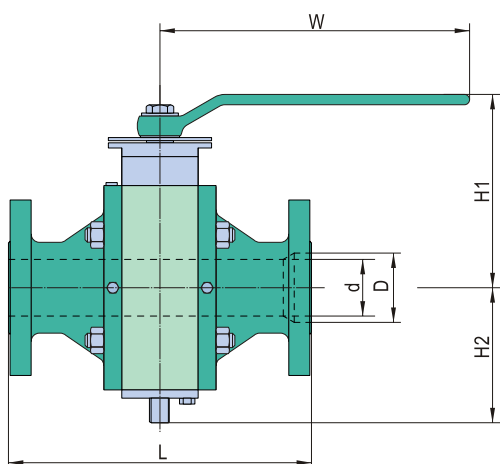

CLASS 2500 / PN420

DN	D	L (RTJ)	H1	H2	W	Вес (кг)
50	44	454	230	121	815	90
80	64	584	284	146	*500	200
100	89	683	303	164	*500	385
150	133	927	394	220	*600	778
200	181	1038	488	312	*760	1352
250	225	1292	600	425	*760	2137
300	267	1445	700	500	*800	3267
350	284	1546	750	550	*800	4700

\* с редуктором

Все размеры указаны в [мм]

Тип: WGN-83J-(GS/E2)-AA08

Код материала в обозначении типа:

Материал:

GS\*

1.0460 / ASTM A105

E2\*

1.4401 / ASTM A182-F316

\* код материала выбирается заказчиком, в зависимости от условий эксплуатации оборудования.

Чертеж № IN8306  
Ревизия 01 09.12.2008